



TOPPIILA 57

- ### MERKINNÄT
- SÄILYTETTÄVÄT JA POISTETTAVAT**
 - Säilyvä puusto
 - Säilyvä nurmi
 - Säilyvä rantakasvillisuus
 - Säilytettävä havu- / lehtipuu
 - Poistettava havu- / lehtipuu
 - Säilytettävä nykyinen betonikiveys
 - Säilyvä jpp-väylä/polku/huoltotie kts. kivituhka asf. asfaltti
 - Poistettava valaisin
 - ISTUTETTAVA/KYLVETTÄVÄ KASVILLISUUS**
 - Nurmi
 - Kantava nurmi
 - Lehtipuu
 - Havupuu
 - Pensaskasvillisuus
 - Monilajinen perennastus
 - Hulevesikasvillisuus
 - Niitty
 - KORKEUDET JA KIVUUTUS**
 - Nykyinen korkeus
 - Suunniteltu korkeus
 - Suunniteltu tonttikorkeus
 - Hulevesikaivo
 - Oja / Painanne virtausuunta
 - Pintavirtaus-/uivareitti virtausuunta
 - Puolirunpuu
 - PINNOITTEET**
 - Asfaltti, katu
 - Asfaltti, jpp-väylät
 - Asfaltti, pyörätie
 - Luonnonkivilaatta, monivärinen, vaalea, räsymattoaladonta
 - Luonnonkivilaatta, monivärinen, tumma, räsymattoaladonta
 - Granittinoppakivi
 - Betonikivi, harmaa tiilialadonta
 - Betonikivi, punainen, tiilialadonta
 - Granittinoppakivi, kaariladonta, luonnonkivilaattaraidat, tiilialadonta
 - Noppakivi; pyöräily ja jalankulku erotettu pintakäytävillä ja ladontavalla muusta noppakiveksestä
 - Granittinoppakivi, kierätyškivi
 - Kivituhka
 - Puutaus
 - Betonipinta
 - Erosiosuojaus
 - Granittireunakivi
 - Granittituomuri
 - Sadepuutarhan pohjajätkä; luonnonkiviä
 - Kiviohkareita rannassa; luonnonkiviä
 - VARUSTEET JA KALUSTEET**
 - Roska-astia
 - Ajopuupenki, eri kokoja
 - Puinen istuskelualaikko
 - Aurinkotuoli
 - Betonipalkki, aukkiolla patokanteen
 - Penkkipöytä-ryhmä
 - Veneraman telaukset
 - Liikennevalojuhtajärjestys
 - Pollari
 - Pyöräpysäköinti

Merkki	Muoto	Pvm	Suunnittelija	Hyväksyjä
Koordinatipöytä	ETRS-GK26	Koostajayhtiö	N2000	Mittakaava
Kaupunginosa	TUURA 52, TOPPIILA 57	Maastokuva	1:500, 1:200	
Hankesuunnitelma	LYK 2022_0013	Hartanarannan katujen ja ympäristön rakennussuunnitelma		
Korkeus	Korkeusmittaus jpp-väylillä oltiin Bertel Jungin tie, Lipporannantie, Heikkuranta, Varikonranta, Sturenaukio, Castreninaukio, Tervaporvarinpuiston välillä Hietasaarente alk - Hartanaranta, Varikonranta, Sturenaukio, Hartanaranta, Varikonranta, Hietasaarente välillä Tervaporvarinpuiston ja Sturenaukion välillä. Väylät ja aluetta läpi väylät sekä tuuletus suunnitelma. Hyväksymiskäsittely. Asumisyhtiö Piiirustus.			
Alue	Korkeudet, Kivutus, Ympäristö, Taitorakenne, Valaistus ja sähkö			
Asiantuntija	Katuolosuhteet 1/2			
Suunnittelija		Suunnittelija		Piirustaja
Projektipäällikö		Pvm		Piirustaja
Piirustaja (toimitt)		16.9.2022		

RAMBOLL Yhtiön nimi ja osoite

OULU YHDEKSÄN JA YMPÄRÖIVÄT



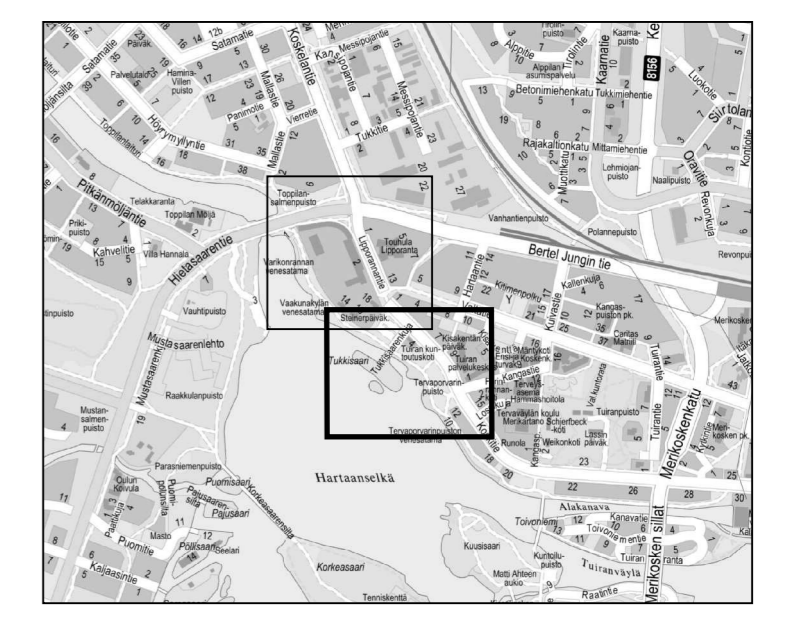
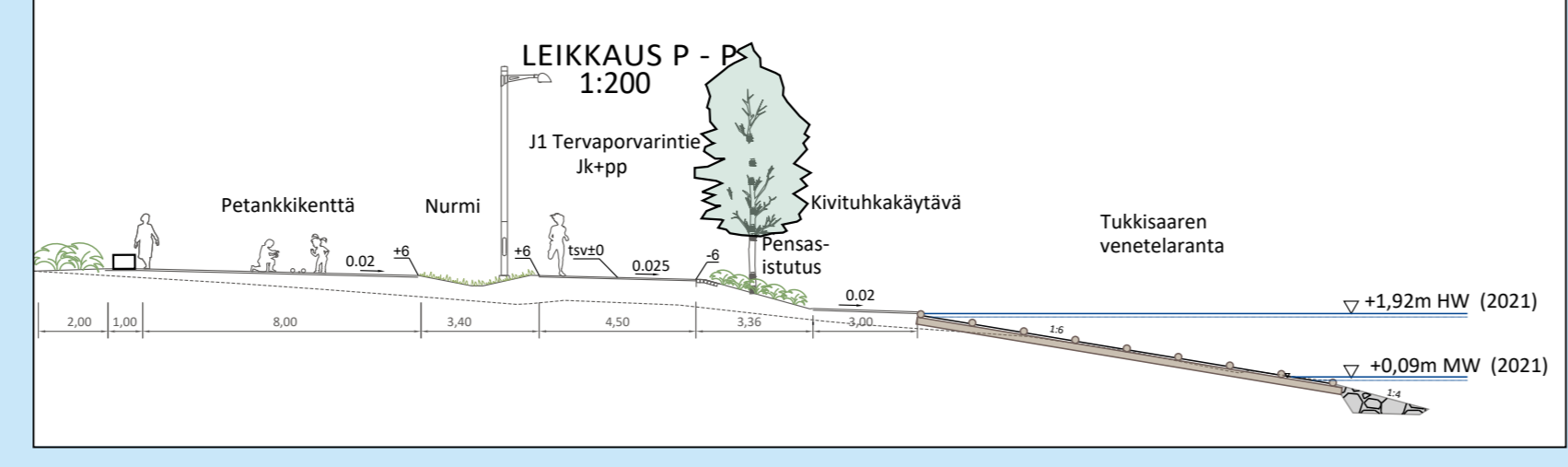
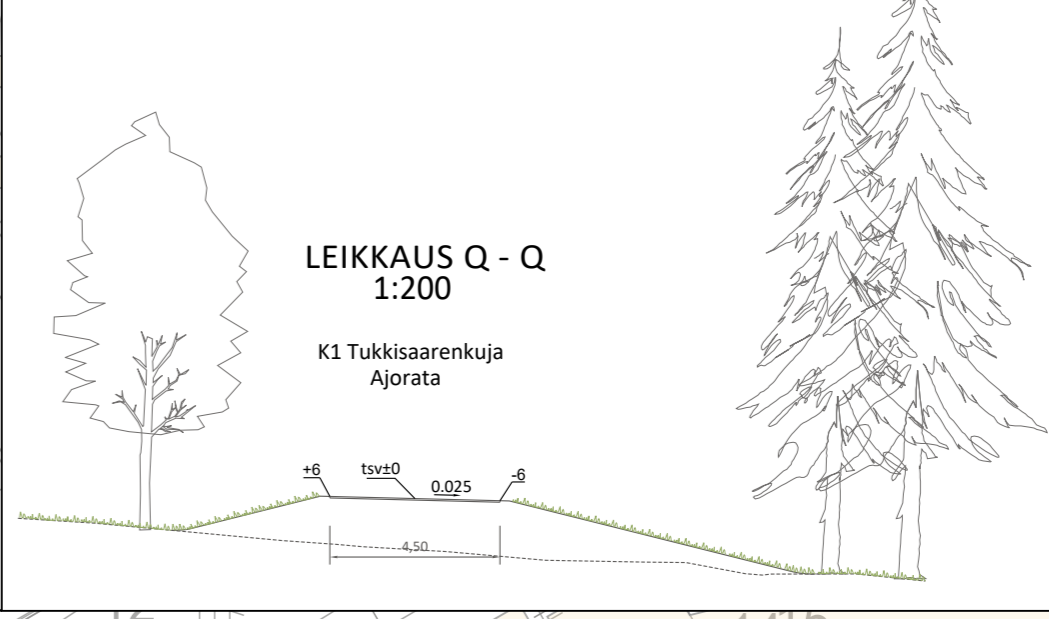
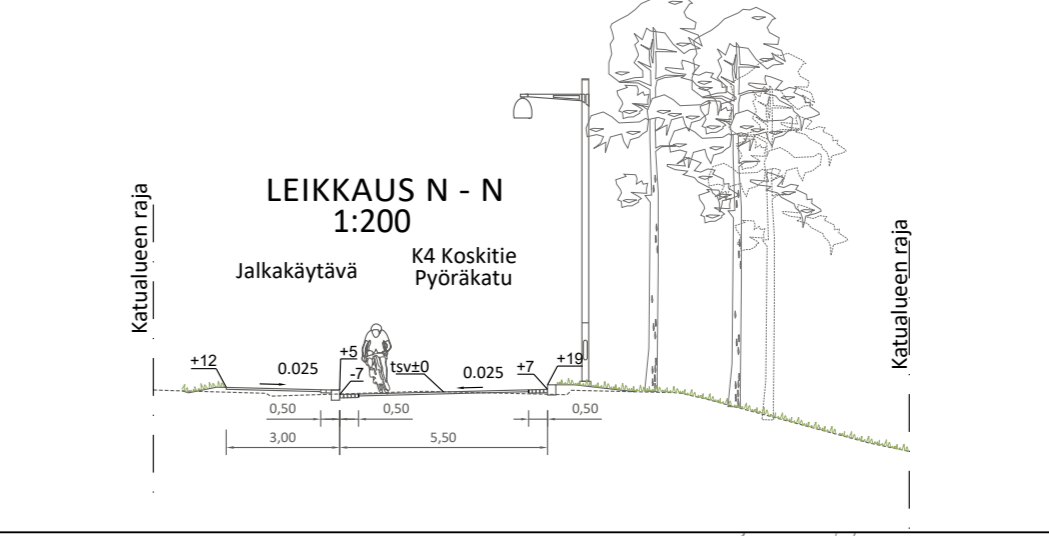
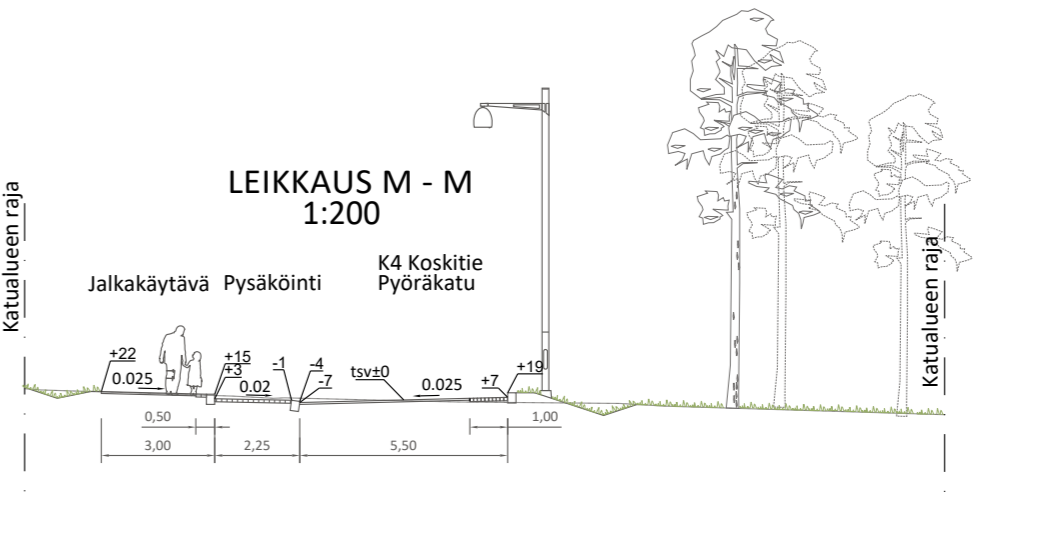
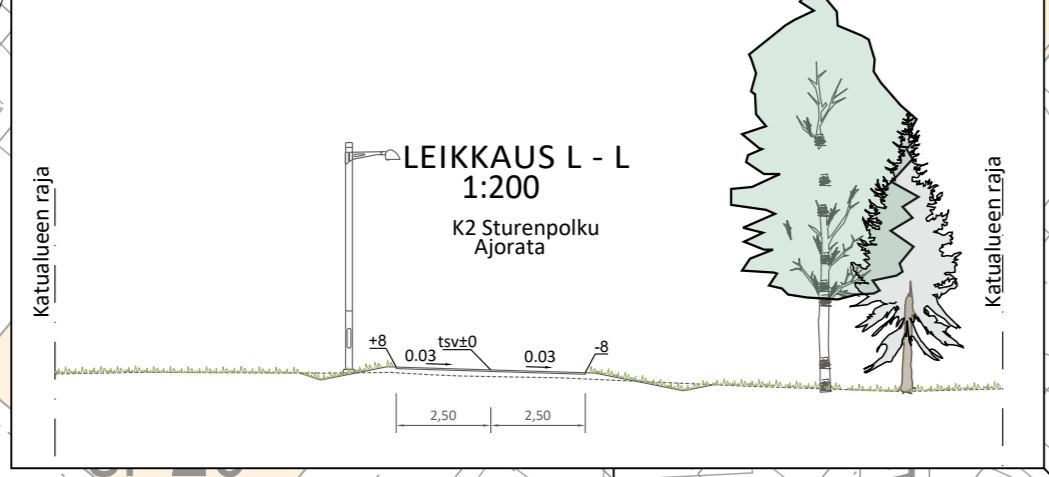

- ### MERKINNÄT
- SÄILYTETTÄVÄT JA POISTETTAVAT**
 - Säilyvä puusto
 - Säilyvä nurmi
 - Säilyvä rantakasvillisuus
 - Säilytettävä havu- / lehtipuu
 - Poistettava havu- / lehtipuu
 - Poistettava pensasryhmä
 - Säilyvä jkpp-väylä/polku/huoltotie
 - Kt= kivituhka
 - asf-asfaltti
 - Siirrettävä kuntoluväline
 - Poistettava valaisin
 - ISTUTETTAVA / KYLVETTÄVÄ KASVILLISUUS**
 - Nurmi
 - Kantava nurmi
 - Lehtipuu
 - Havupuupuu
 - Pensaskasvillisuus
 - Hulevesikasvillisuus
 - Niitty
 - Luonnonperennat
 - VARUSTEET JA KALUSTEET**
 - Valaisin
 - R Roska-astia
 - RM Svykeräysastia
 - Ajopuupenkki, eri kokoja
 - Kompostialueen varaus
 - Viljelylaatikko
 - Venerannan telapaut
 - Grillaus- ja piknikalue
 - Aluevaraus taideteokselle
 - Pyöräpysäköinti
 - Tukimuri
 - KORKEUDET JA KUIVATUS**
 - Nykyinen korkeus
 - Suunniteltu korkeus
 - Suunniteltu tonttikorkeus
 - Hulevesikaivo
 - Oja / Painanne
 - Rumpu
 - Puolirumpu
 - PINNOITTEET**
 - Asfaltti, katu ja pyöräkatu
 - Asfaltti, jkpp-väylät
 - Betonikivi, hulevesikivi, riviladonta
 - Betonikivi, harmaa, tiililadonta
 - Kivituhka
 - Murske
 - Luonnonkivi
 - Granittinoppakivi, kierrätyskivi

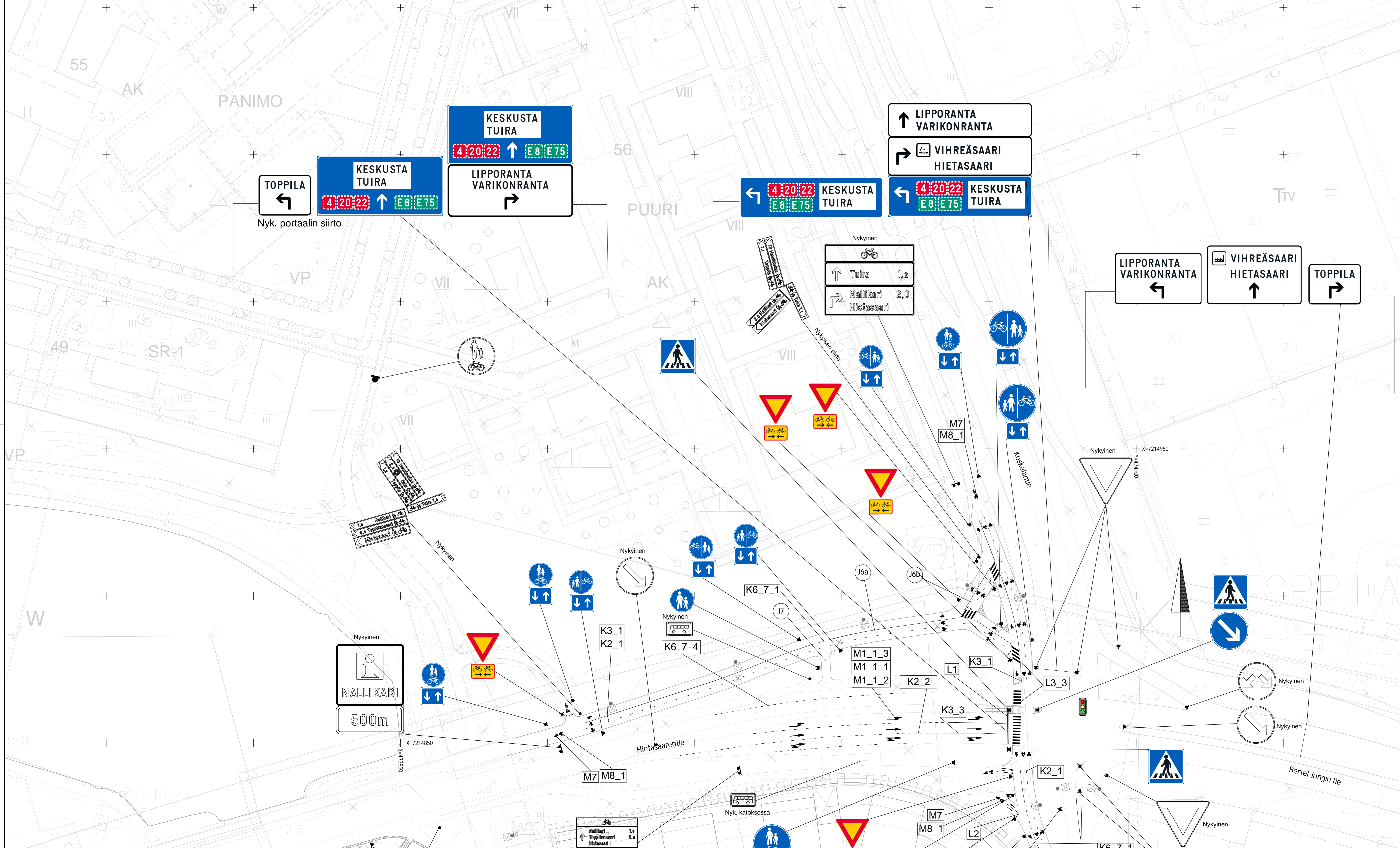

Maa- ja Maasto	ETRS-GK26	Koordinaatit	N2000	Pvm	15.10.2022	Suunnittelija	Hyväksyjä
Kaupunginosa	TUIRA S2, TOPPILA 57	Hankkeen nimi	LYK 2022_0013	Hankkeen kuvaus	Hartaanrannan katujen ja ympäristön rakennussuunnitelma		
Kohde	Koskentie välillä Lipporannantie - Kangasentie, Tervaporvarinpuiston ja Hartaanranta - Tervaporvarinpuiston, Sturenpolku välillä Koskentie - Tervaporvarinpuiston, Tukkisaarenkuja - Tervaporvarinpuiston, Tukkisaarenkuja - Tervaporvarinpuiston, Tukkisaarenkuja - Tervaporvarinpuiston, Tukkisaarenkuja - Tervaporvarinpuiston, Tukkisaarenkuja - Tervaporvarinpuiston.						
Suunnittelija	Ramboll			Hyväksymiskäsittely	Asiantuntijayhteistyö	Piirustus	
Aihe	Korkeudet, Kuivatus, Ympäristö, Taitorakenne, Valaistus ja sähkö						
Asiantuntijayhteistyö	Katupiirustus 2/2						
Suunnittelija	RAMBOLL			Projektinjohtaja	OUU		
Projektipäällikkö	Pvm			16.9.2022	Piir.no		



Merkki	Muutos	ETRS-GK26	Korkeusjärjestelmä	N2000	Mittakaava	1:500
Kaupunginosa	TUIRA 52, TOPPILA 57					
Hankesuunnus	LYK 2022_0013	Hartaanrannan katujen ja ympäristön rakennussuunnitelma				
Kohde	Hietasaarentie välillä siltä - Bertel Jungin tie, Lipporantatie, Heikuranaukio, Varikonaukio, Sturenaukio, Castreninlaukio, Tervaspavonin tie Hietasaarentie alk. - Hartaanranta, Varikonranta, Hartaanranta					
Suunniteluvaihe	Hyväksymiskäsittely	Asiakirytyppi	Piirustus			
Aihe	Liikenteenohjaus					
Asiessähtö	Liikenteenohjauksen suunnitelmapaketti 1/3					
Suunnittelija		 Ramboll Yhtiönäköalantie 1A 90200 Oulu puh. 020 755 611				
Suunnittelija		 OULU YHDYSKUNTA- JA YMPÄRISTÖPALVELUT				
Projektipäälikkö	Pvm	Suunnittelupäivä				
Piir.nro (konsultti)	Pvm	Suunnittelupäivä				

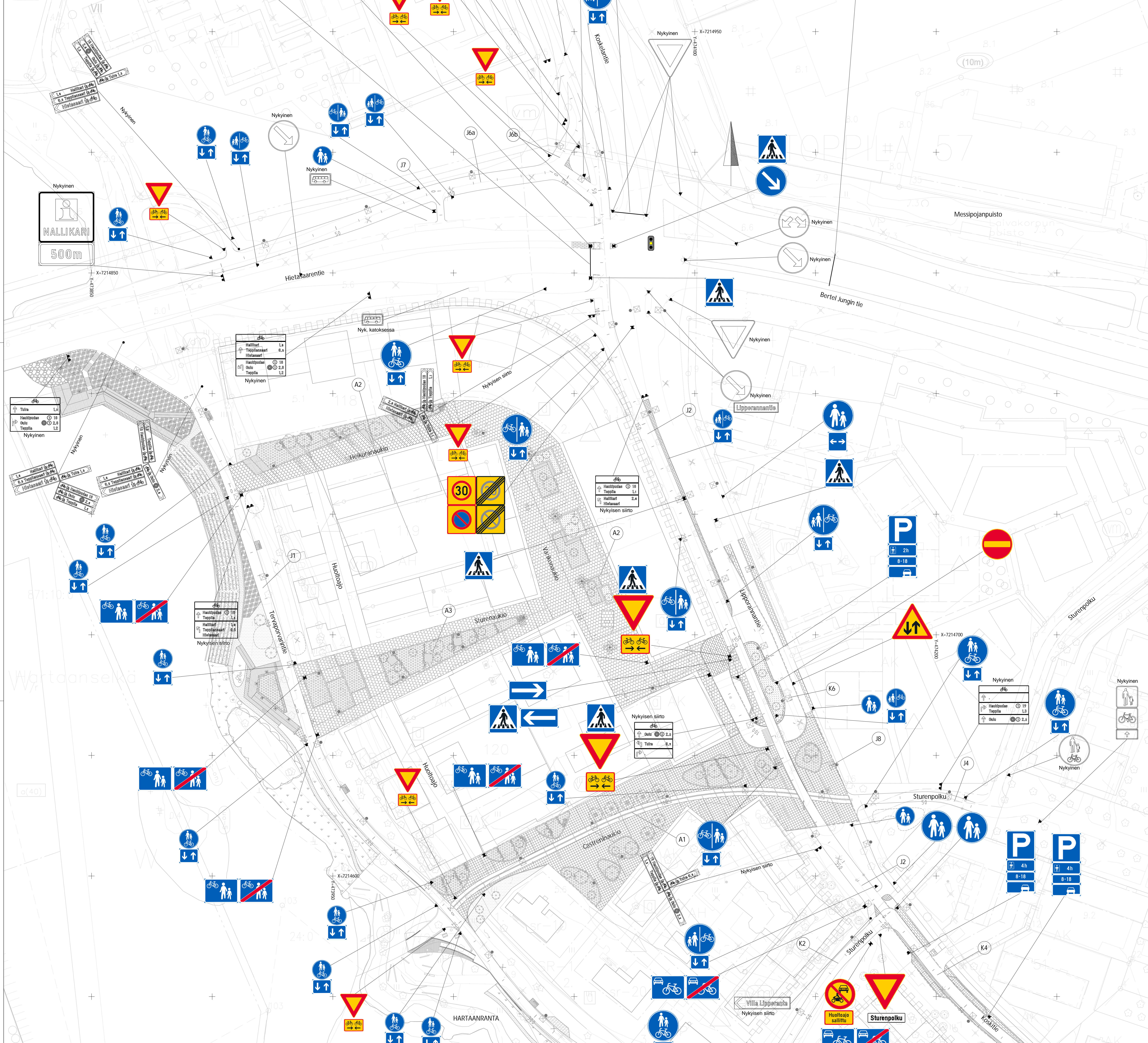

Nykyinen

↑ Taita	L1
↑ Huoltotie	18
↑ Oulu	2.2
↑ Toppila	L2

Nykyinen

↑ Huoltotie	L1
↑ Toppila	0.5
↑ Huoltotie	18
↑ Oulu	2.2
↑ Toppila	L2

Nykyisen siirto

↑ Huoltotie	18
↑ Toppila	L1
↑ Huoltotie	2.2
↑ Toppila	L2

Nykyisen siirto

↑ Huoltotie	18
↑ Toppila	L1
↑ Huoltotie	2.2
↑ Toppila	L2

Nykyisen siirto

↑ Oulu	2.2
↑ Taita	N.1

Nykyinen

↑ Huoltotie	18
↑ Toppila	L2
↑ Oulu	2.2

Merkki	Muutos	ETRS-GK26	Koordinatit	N2000	Pvm	Suunnittelija	Hyväksyjä
Koordinatit	TUURA 52, TOPPILA 57						
Hakemisto	LYK 2022_0013						
Kohde	Hartaanranta-katujen ja ympäristön rakennussuunnitelma						
Alue	Hartaanranta, Bertel Jungin tie, Heikuranta, Sturenaukio, Hartaanranta, Castrenaukio, Tervaporttien välillä Hetaaarentie alk. - Hartaanranta, Vanhokortti, Hartaanranta						
Suunnitelma	Rakennussuunnitelma	Aika	16.9.2022	Piirustus			
Alue	Liikenteenohjaus						
Arvio	Liikenteenohjauksen suunnitelmapäätös 2/3						
RAMBOLL		OULU		YHTEISTEN JA YMPÄRISTÖALVUSTEN			
Suunnittelija	Marko Peltomaa	Suunnittelija	Pvm	16.9.2022	Piirustus		
Projektipäällikö	Marko Peltomaa	Pvm	16.9.2022	Piirustus			
Piirustus		Piirustus					

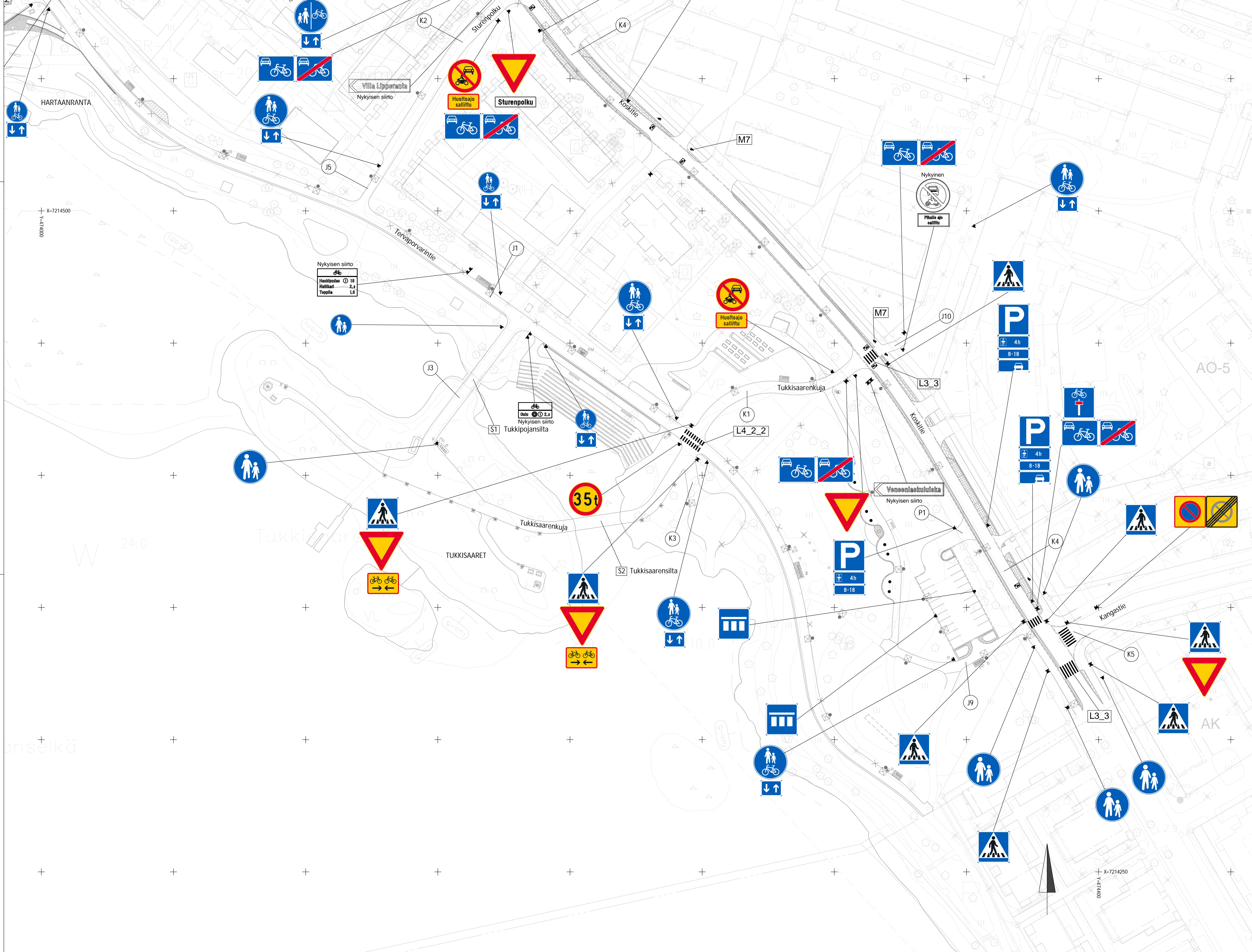

Malli	Muoto	Pvm	Suunnittelija	Hyväksyjä	
Koordinaattijärjestelmä	ETRS-GK26	Korkeusjärjestelmä	NZ2000	Maastakaava	1:500
Kaupunginosa	TUIRA 52, TOPPILA 57	Hankkeen nimi	Hartaanrannan katujen ja ympäristön rakennussuunnitelma		
Hankintamäärä	LYK 2022_0013	Hankkeen kuvaus	Koskentie, Lipporantatie - Kangasentie, Terveporvarintie välillä Hartaanranta - Terveporvarintie, Sturenpolku, Tukkisaaret, Terveporvarintie, Hartaanranta		
Suunnitelma	Hyväksymiskäsittely	Asiantuntijayhtiö	Piiustus		
Aihe	Liikenteenohjeus				
Asiantuntijayhtiö	Liikenteenohjeuksen suunnitelmapaketti 3/3				
RAMBOLL	Yhtiön nimi Oulu, Suomalainenkatu 1A 90100 Oulu Puh. 09 795 611	OULU	YHDYSKUNTA- JA TILAUSKÄSITTELY		
Suunnittelija	Suunnittelija		Piiustus		
Projektipäällikkö	Pvm	Piiustus	Piiustus		
Piiustus (konsultti)	16.9.2022	Piiustus	Piiustus		

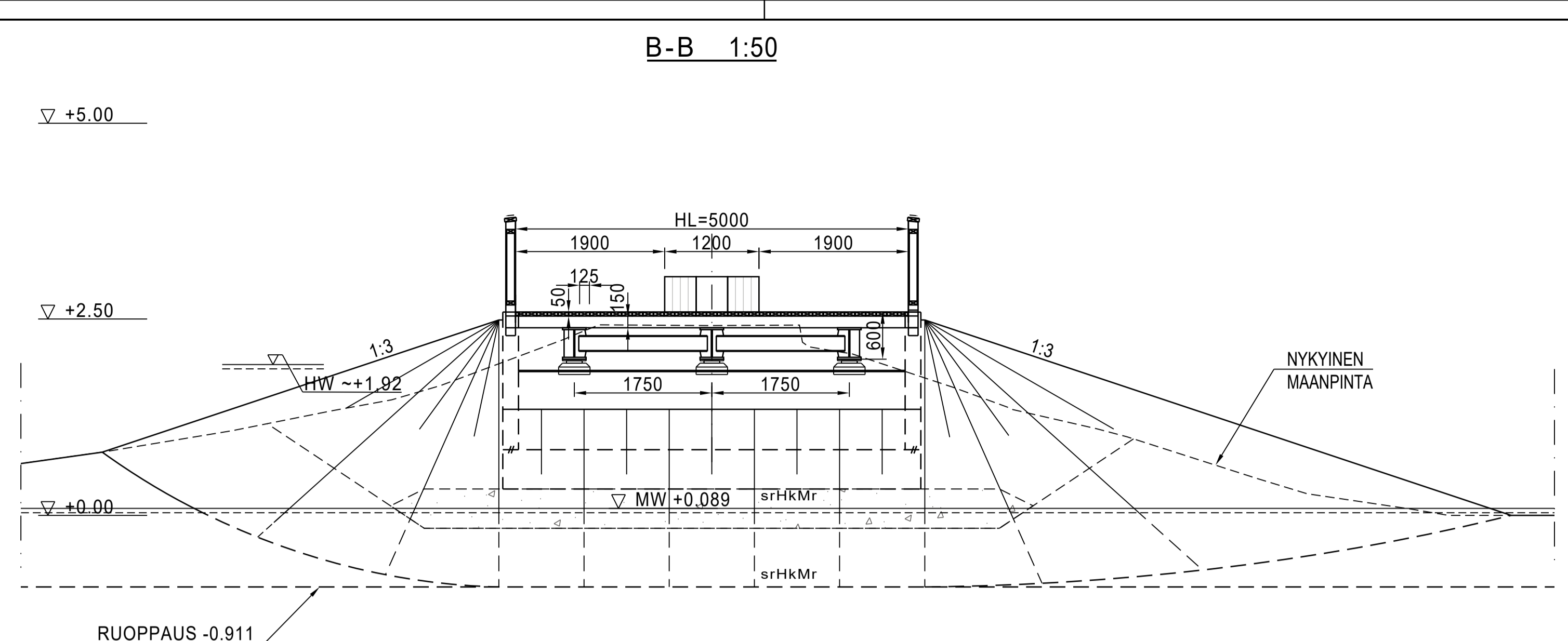
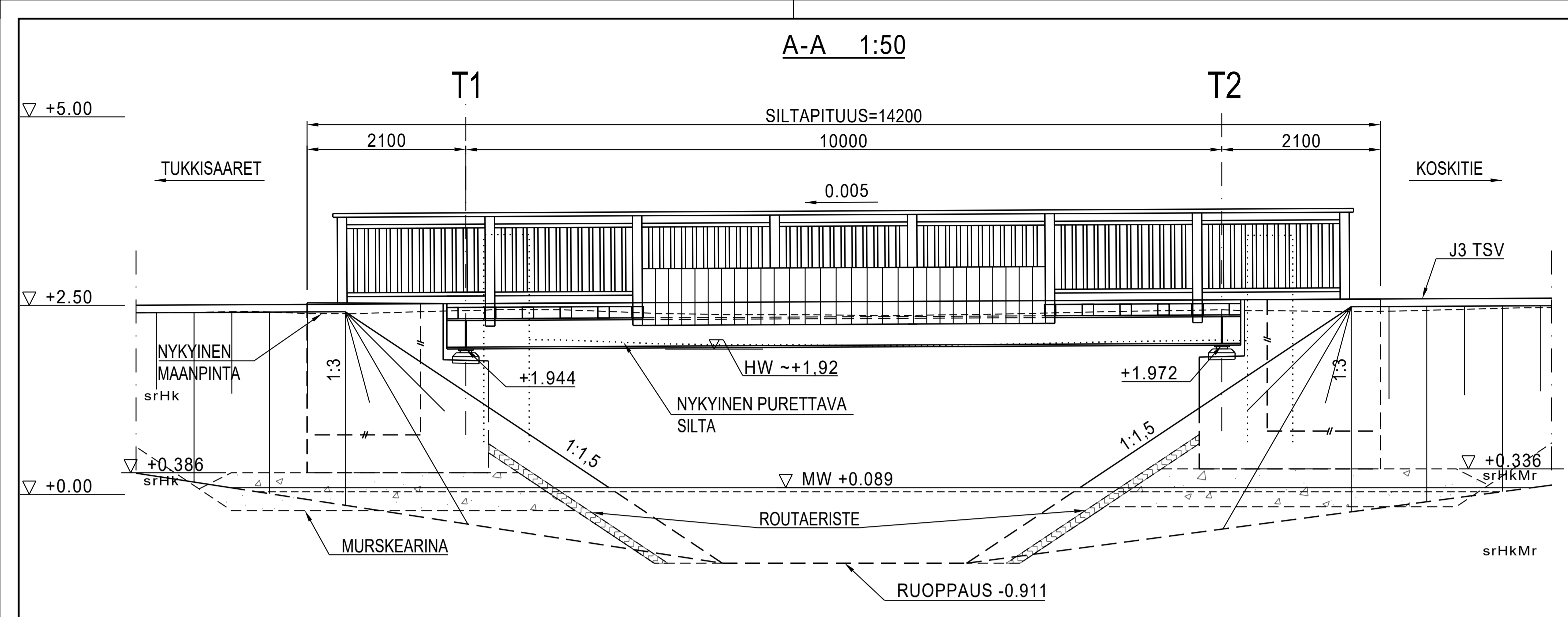

BETONI: PERUSLAATTA Ro03, R4, C30/37-2, Cnom=50/ap100mm
 MAATUET Ro10, R4, C30/37-3, P30, Cnom=40mm

BETONITERÄS: A500HW/B500B

TERÄS: SÄÄNKESTÄVÄ TERÄS S355K2W

PUUKANSI: LUJUUSLUOKKA C24, KYLLÄSTYSLUOKKA A (SFS-EN 351),
 (InfraRYL 42060.1.3.1), KOSTEUSLUOKKA 2

KAITEET: PUUNEN SILLANKAIDE, LUJUUSLUOKKA C24, KYLLÄSTYSLUOKKA A
 (SFS-EN 351), (InfraRYL 42060.1.3.1), KOSTEUSLUOKKA 2

LAAKERIT: KUMILEVYLAAKERIT JA LIIKERAJOITTIMET

LUISKIIN JA KEILOIHIN LUONNONKIVIVERHOUS

SUUNNITTELUKUORMA: 5 kN/m²/Ha (≤3,5t)

SEURAAMUSLUOKKA: CC2

TOTEUTUSLUOKKA: EXC2

GEOTEKNINEN LUOKKA: GL2

KOORDINAATTIJÄRJESTELMÄ: GK26

KORKEUSJÄRJESTELMÄ: N2000

TASOPIIRUSTUS 1:50

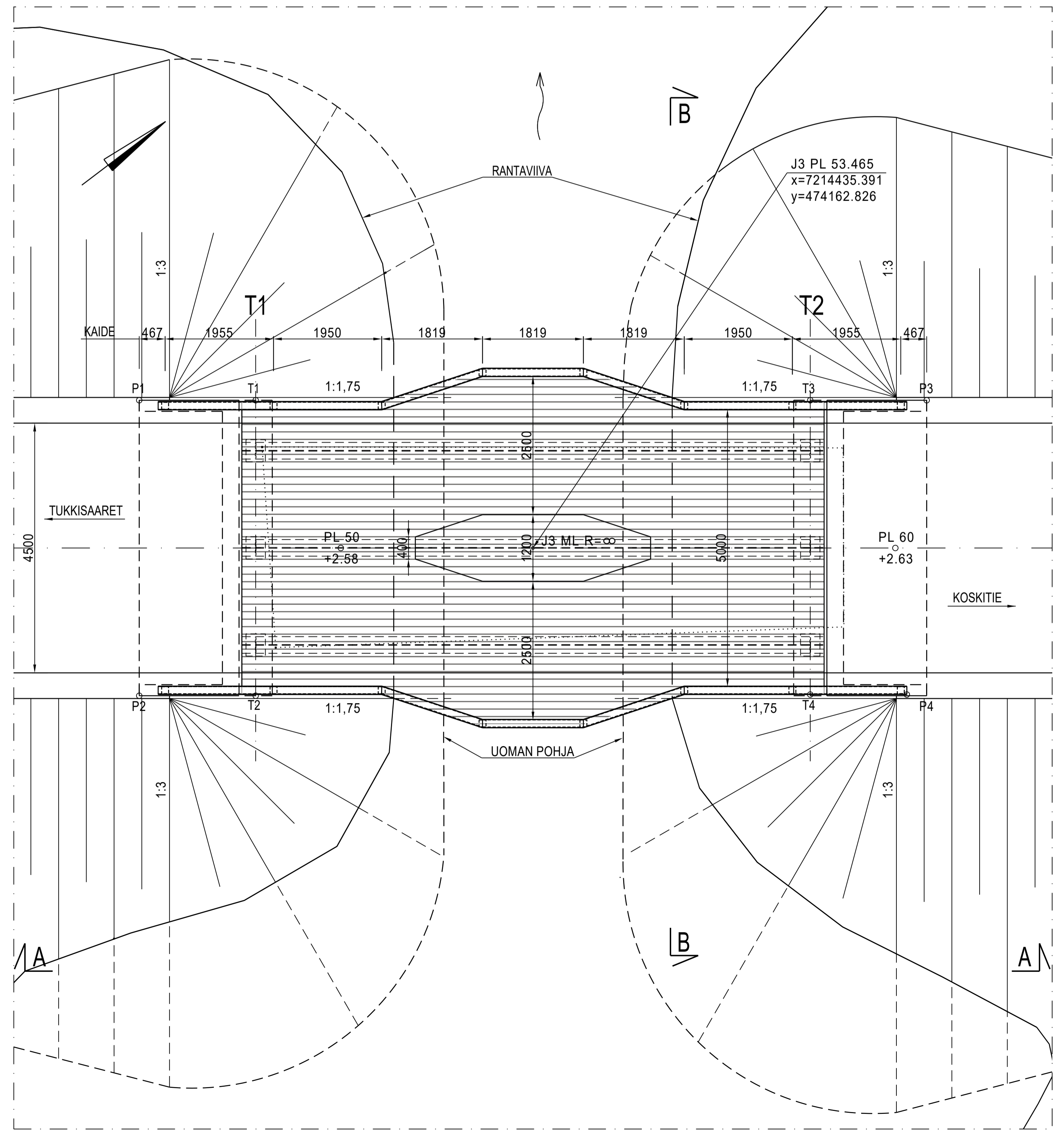

RUOPPAUS -0.911

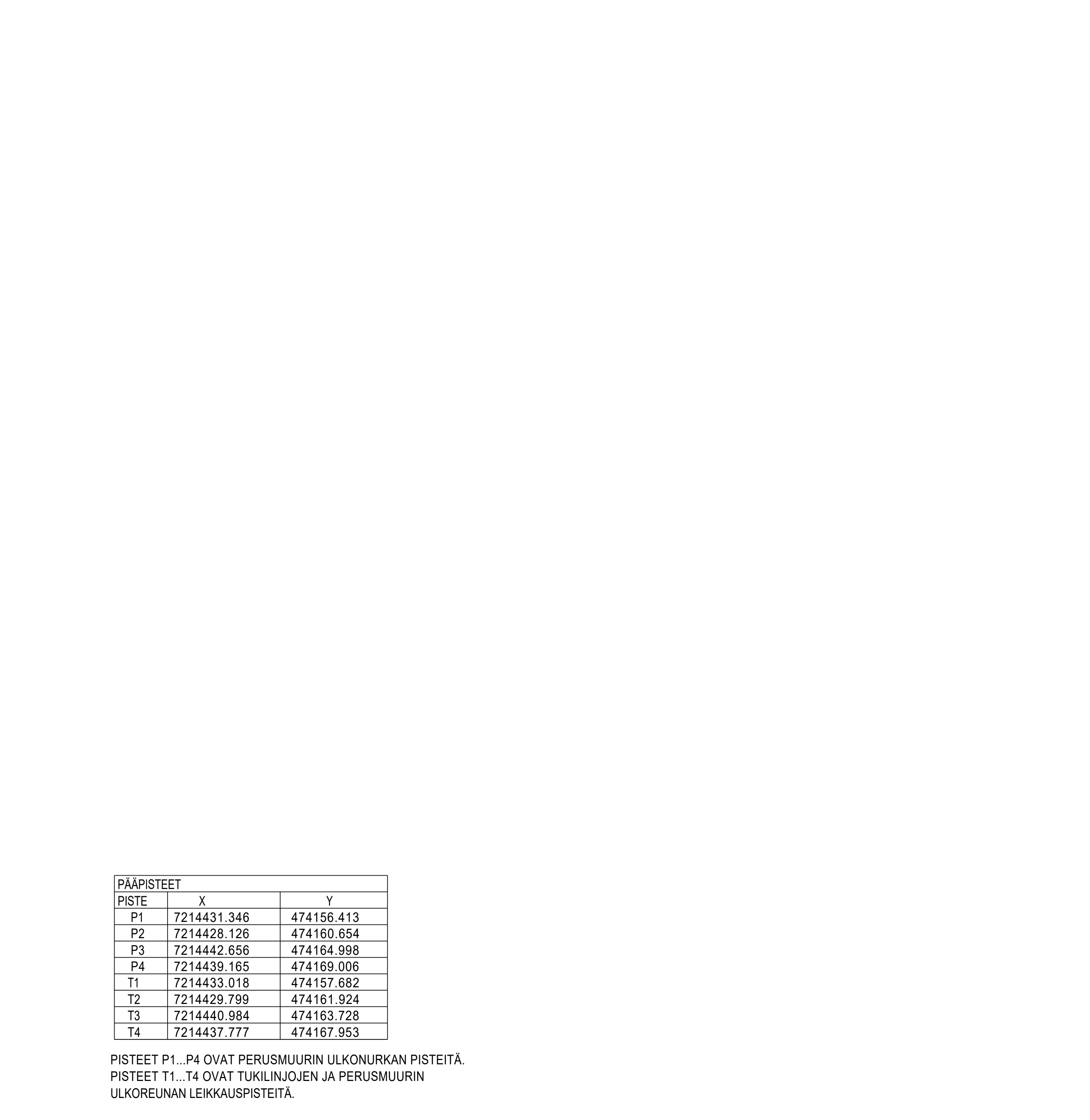

PÄÄPISTEET		
PISTE	X	Y
P1	7214431.346	474156.413
P2	7214428.126	474160.654
P3	7214442.656	474164.998
P4	7214439.165	474169.006
T1	7214433.018	474157.682
T2	7214429.799	474161.924
T3	7214440.984	474163.728
T4	7214437.777	474167.953

PISTEET P1...P4 OVAT PERUSMUURIN ULKONURKAN PISTEITÄ.
 PISTEET T1...T4 OVAT TUKILINJOJEN JA PERUSMUURIN
 ULKOREUNAN LEIKKAUSPISTEITÄ.

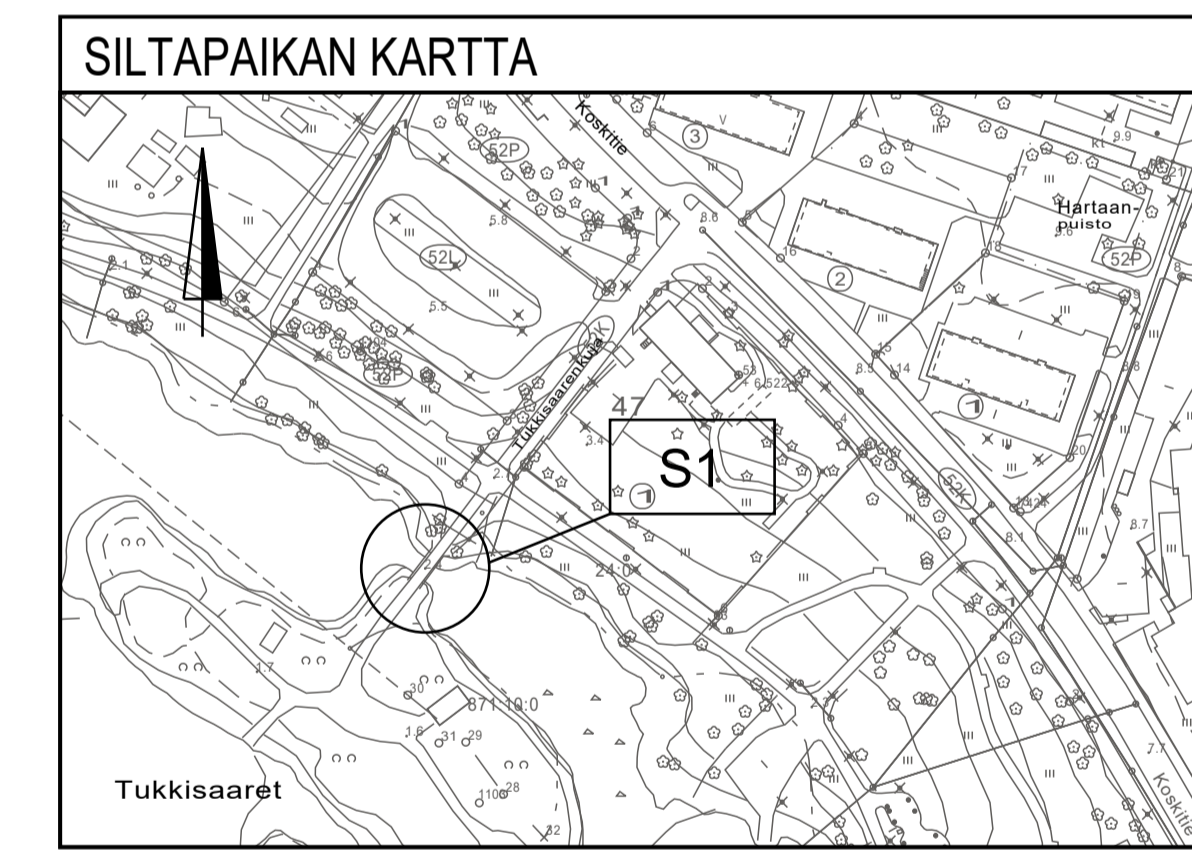

SILTATYYPPI	TERÄS PALKKISILTA, PUUKANTINEN (Tpp)
JÄNEMITÄT	10,0 m
VINOUS	0 gon
HYÖTYLEVEYS	5,0 m
VAPAA KORKEUS	
KUORMITUS	5 kN/m ² , Ha(≤3,5t)

Merkki	Muutos	Pvm	Suunn.	Tark.
Koordinaattijärjestelmä ETRS-GK26/ N2000				
Teema Siltapiirustus Kaupunginosa TUIRA 52, TOPPILA 57				
Hanke Hartaanrannan katujen ja ympäristön katusuunnitelma LYK 2022_0013				HYVÄKSYNT KAUP. INS.
Kohde S1 Tukkipojansilta				YHDYSKUNTA LTK
Asiasisältö Pääpiirustus katusuunnitelmaa varten				Mittakaava 1:50

RAMBOLL Ramboll
 Konsultit Oy
 PL 1100
 FIN-00101 HELSINKI

OULU YHDYSKUNTA- JA
 YMPÄRISTÖPALVELUT

Suunnittelija
 Hyväksyjä
 Piir.nro

Hyväksyjä
 Pvm 16.9.2022
 Piir.nro

A-A 1:100

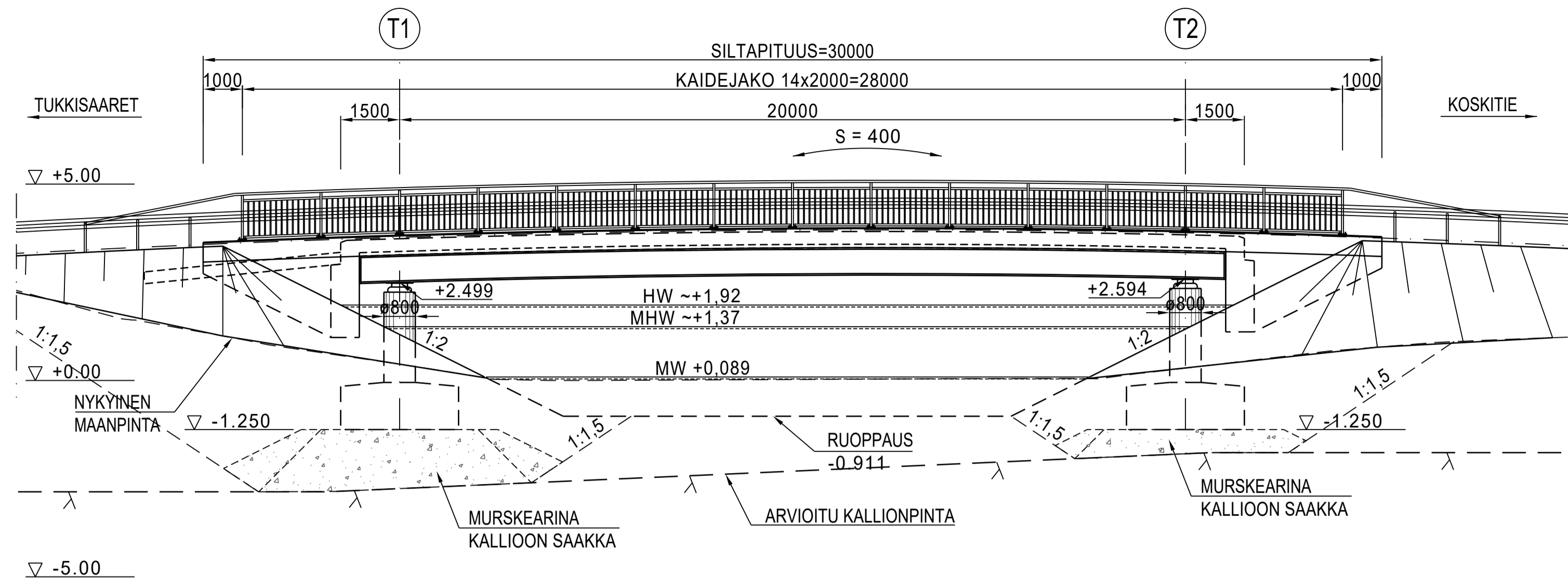

B-B 1:50

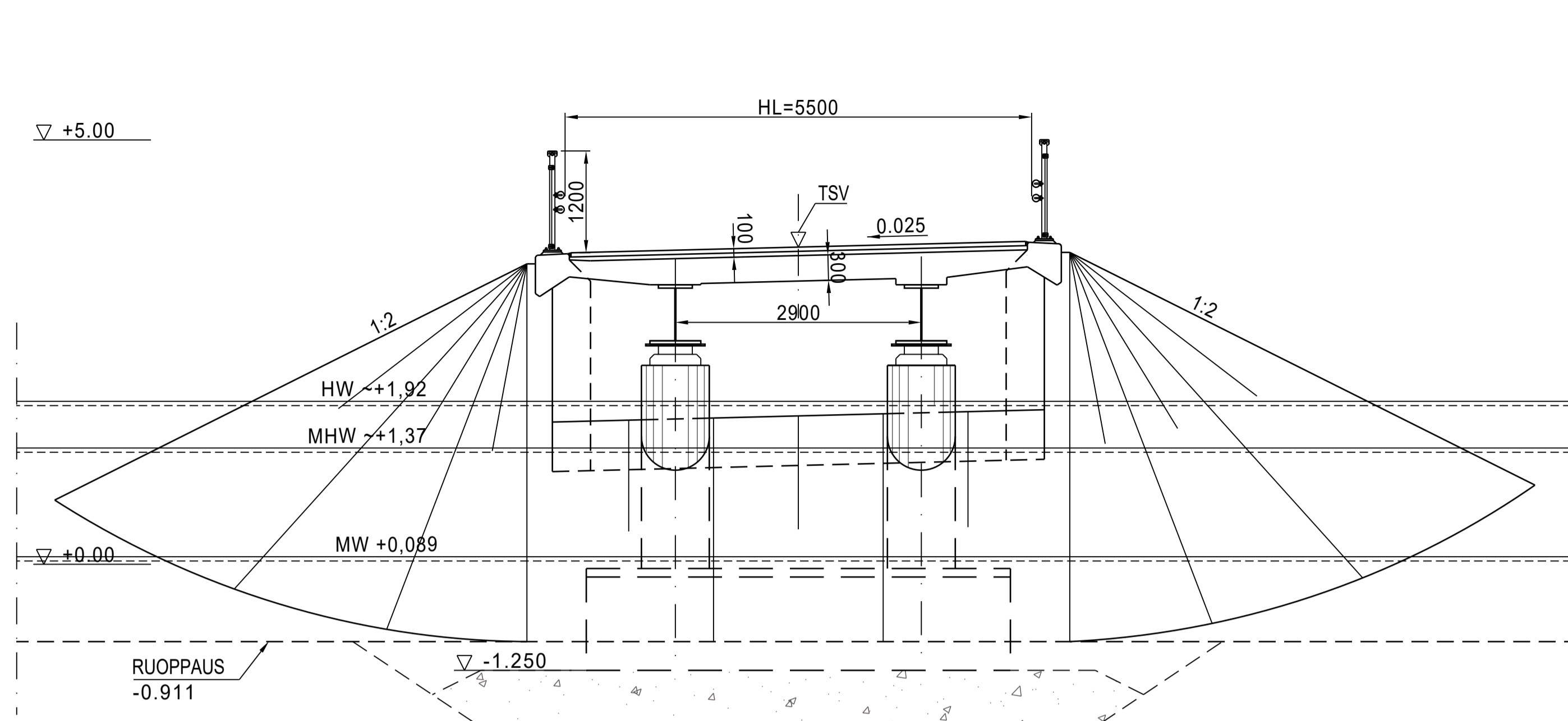

BETONI: KANSI Ro20, R4, C30/37-3, P30, Cnom=40 mm
 REUNAPALKIT Ro22, R4, C30/37-3, P30, Cnom=45 mm
 PILARI Ro10, R4, C30/37-3, P30, Cnom=40 mm
 PÄÄTYPALKKI Ro10, R4, C30/37-3, P30, Cnom=40 mm
 SIIPIMUURI Ro10, R4, C30/37-3, P30, Cnom=yp40/50
 SIIRTYMÄLAATTA Ro23, R4, C30/37-3, P30, Cnom=yp40/50
 PERUSLAATTA Ro03, R4, C30/37-2, Cnom=50/ap100mm

BETONITERÄS: A500HW/B500B

RAKENNETERÄS: SÄÄNKESTÄVÄ TERÄS
 PÄÄPALKIT WEATHERING S355NL/ML
 POIKKIPALKIT JA VARUSTEET S355K2W

PINTARAKENTEET: ASFALTTIPÄÄLLYSTE+KUMBITUMISIVELY+SUOJABETONI+KAKSINKERTAINEN
 KUMBITUMIKERMIERISTYS+KUMBITUMISIVELY

KAITEET: TIEH H2 SILLANKAIDE, SÄLEIKKÖ

LAAKERIT: KUMILEVYLAAKERIT JA LIIKERAJOITTIMET

LUISKIIN JA KEILOIHIN LUONNONKIVIVERHOUS

KOORDINAATTIJÄRJESTELMÄ: GK26

KORKEUSJÄRJESTELMÄ: N2000

TASOPIIRUSTUS 1:100

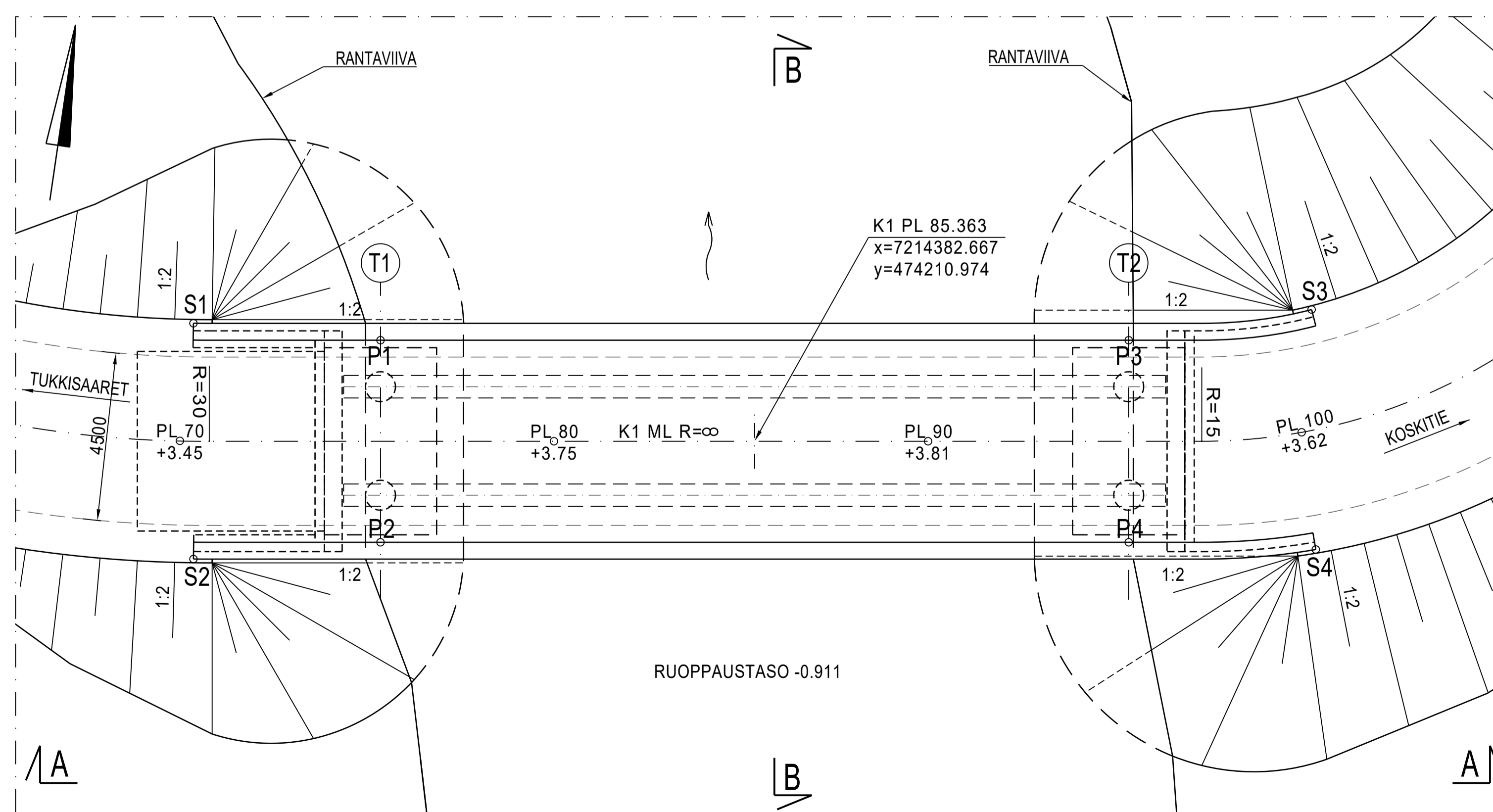

SILTAPAIKAN KARTTA

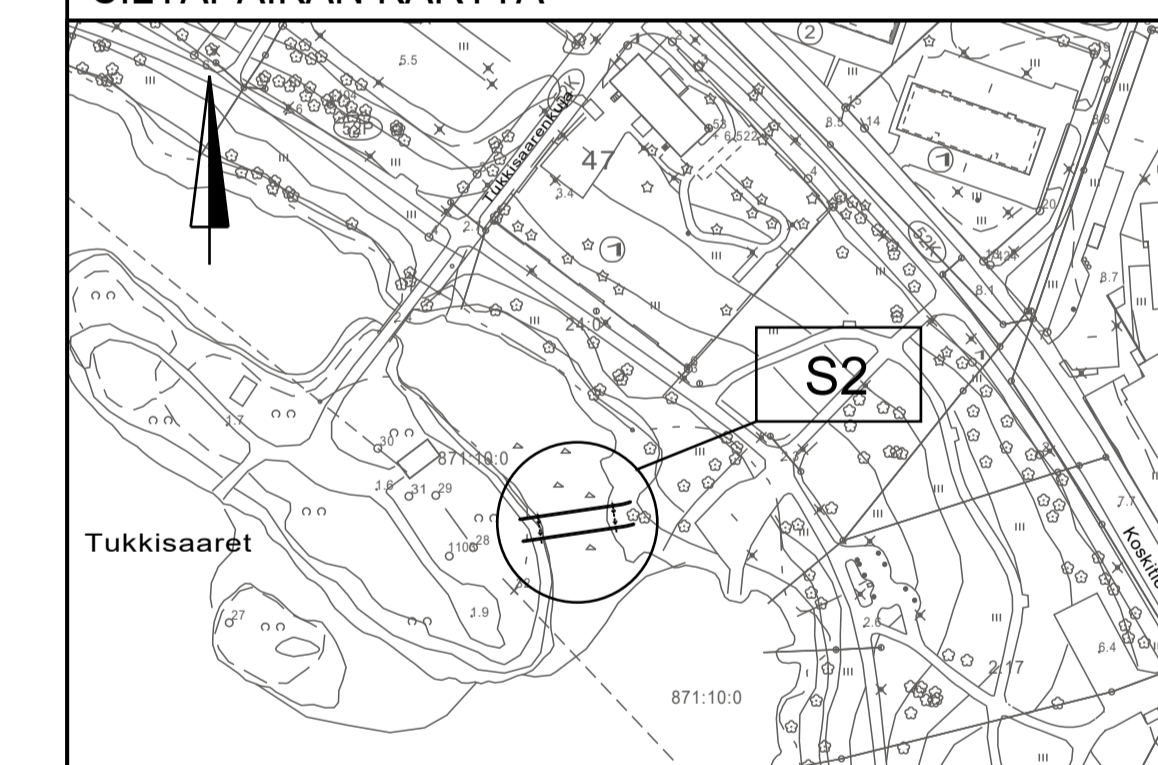

SILTATYYPPI TERÄSINEN PALKKISILTA, BETONIKANTINEN, LIITTORAKENTEINEN (TpbI)

JÄNNITÄT 1,5+20,0+1,5 m

VINOUS 0 gon VAPAA KORKEUS

HYÖTYLEIYYS 5.5 m KUORMITUS 5kN/m2, Ka (35t)

Merkki	Muutos	Pvm	Suunn.	Tark.
Koordinaattijärjestelmä ETRS-GK26/ N2000				
Teema Siltapiirustus		Kaupunginosa TUIRA S2, TOPPILA 57		
Hanke	Hartanrannan katujen ja ympäristön katusuunnitelma LYK 2022_0013			HYVÄKSYNT KAUP. INS.
Kohde	S2 Tukkisaarensilta			YHDYSKUNTA LTK
Asiasisältö	Pääpiirustus katusuunnitelmaa varten			Mittakaava 1:100 1:50
Suunnittelija		Suunnittelija		
Hyväksyjä		Hyväksyjä		
Piir.nro S2	Pvm 16.9.2022	Piir.nro		

PÄÄPISTEET		
PISTE	X	Y
P1	7214383.886	474200.689
P2	7214378.543	474201.470
P3	7214386.780	474220.478
P4	7214381.437	474221.260
S1	7214383.611	474195.676
S2	7214377.376	474196.588
S3	7214388.298	474225.197
S4	7214381.970	474226.235

PÄÄPISTEET P1...P4 SIJAITSEVAT REUNAPALKKIEIN
 SISÄREUNOJEN JA TUKILINJOJEN LEIKKAUSPISTEISSÄ.
 PISTEET S1...S4 SIJAITSEVAT SIIPIMUURIEN
 ULKONURKISSA.

RAMBOLL

OULU YHDYSKUNTA- JA YMPÄRISTÖPALVELUT

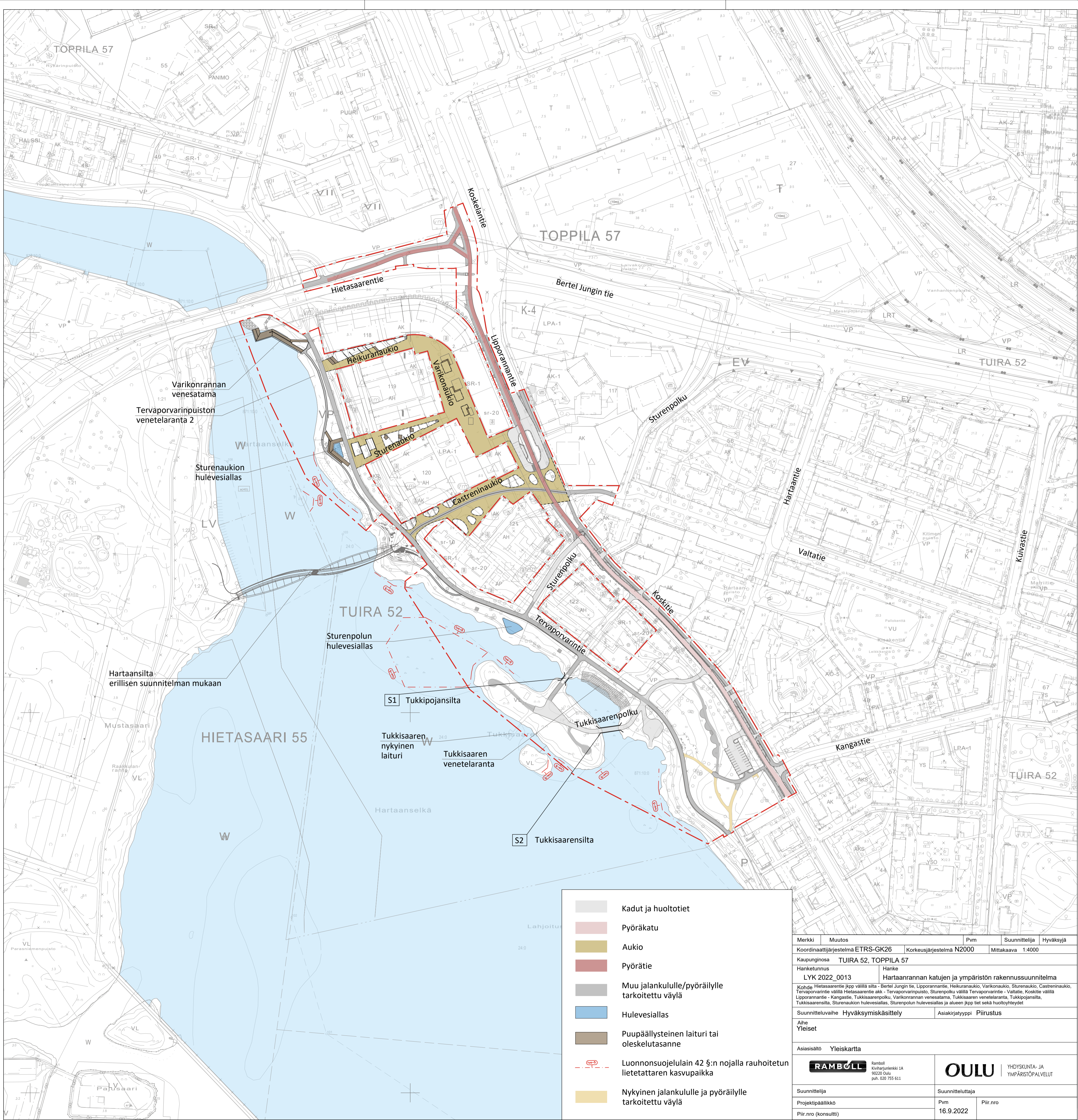

	Kadut ja huoltotiet
	Pyöräkatu
	Aukio
	Pyörätie
	Muu jalankululle/pyöräilylle tarkoitettu väylä
	Hulevesiallas
	Puupäällysteinen laituri tai oleskelutasanne
	Luonnonsuojelulain 42 §:n nojalla rauhoitetun lietetattaren kasvupaikka
	Nykyinen jalankululle ja pyöräilylle tarkoitettu väylä

Merkki	Muutos	Pvm	Suunnittelija	Hyväksyjä
Koordinaattijärjestelmä ETRS-GK26		Korkeusjärjestelmä N2000	Mittakaava 1:4000	
Kaupunginosa TUIRA 52, TOPPILA 57				
Hanketunnus LYK 2022_0013		Hanke Hartaanrannan katujen ja ympäristön rakennussuunnitelma		
Kohde Hietasaarentie jkpp välillä siltä - Bertel Jungin tie, Lipporantatie, Heikuranaukio, Varikonaukio, Sturenaukio, Castreninaukio, Tervaporvarintie välillä Hietasaarentie akk - Tervaporvarinpuisto, Sturenpolku välillä Tervaporvarintie - Valtatie, Koskentie välillä Lipporantatie - Kangastie, Tukkisaarenpolku, Varikonrannan venesatama, Tukkisaaren venetelaranta, Tukkipojansilta, Tukkisaarensilta, Sturenaukion hulevesiallas, Sturenpolun hulevesiallas ja alueen jkpp tiet sekä huoltoyhteydet				
Suunnitteluvaihe Hyväksymiskäsittely		Asiakirjatyyppi Piirustus		
Aihe Yleiset				
Asiasiasältö Yleiskartta				
		Ramboll Kiviharjunenkatu 1A 90200 Oulu puh. 020 755 611		
Suunnittelija		Suunnitteluttaja		
Projektipäällikkö		Pvm	Piiir.nro	
Piiir.nro (konsultti)		16.9.2022		